

EINSTELLANLEITUNG

RAFFSTORE MOTOR Elero JA Comfort 868

Anleitung an Elektriker übergeben !

Anleitung an Elektriker übergeben!



1. Haftung

ACHTUNG: Wichtige Ausführungshinweise und Funktionen aus der Originalanleitung! Alle Hinweise beachten! Eine falsche Ausführung kann zur Zerstörung des Antriebs und der Schaltereinrichtung führen.

2. Grundsätzliches

Weitere Infos von Schlotterer rund um das Thema Motoren finden Sie unter www.schlotterer.at



3. Elektrischer Anschluss

In dem erworbenen Element ist der elektronische Motor JA Comfort 868 von ELERO verbaut.

- Anleitung vor der Montage lesen und in der angeführten Reihenfolge berücksichtigen.
- Der Hersteller übernimmt keine Haftung für Fehler, welche durch unsachgemäße Lagerung, Montage, Handhabung sowie Nichtbeachtung dieser Anleitungen und Richtlinien entstehen.
- Die Elementmontage darf nur von dafür qualifizierten Monteuren durchgeführt werden.
- Wir empfehlen, dass sich der Fachhändler/Montagebetrieb die Übergabe der Bedienungsanleitung schriftlich bestätigen lässt.

Diese Anleitung gilt insbesondere für Erstanschlüsse mit Verwendung eines Montagekabels von Schlotterer und zur Durchführung der Probeläufe.

Weiterführende technische Details zu Netzanschluss/Verdrahtung, Schaltern, Tastern, Steuerungen, Funkbetrieben, etc. sind von den Eigenheiten der jeweiligen Bedienungsteile abhängig. Informationen dazu liegen den jeweiligen Unterlagen/Beipacktexten dieser Bedienteile bei.



ACHTUNG: Es dürfen keine Installationsschalter zur Steuerung eingesetzt werden, die einen gleichzeitigen AUF und AB-Befehl ermöglichen. Die Umschaltzeit bei Laufrihtungswechsel muss mindestens 0,5 Sekunden betragen.

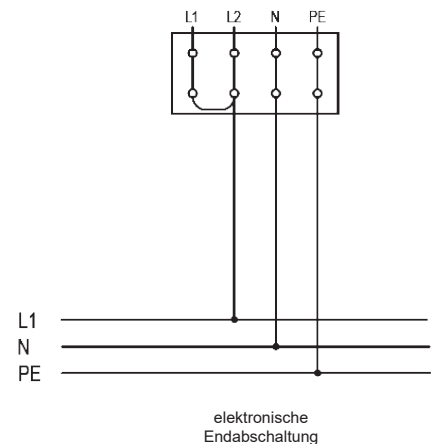

1.1 Unterbrechen Sie die Spannungsversorgung!

1.2 Den Antrieb gemäß den Angaben in der Tabelle anschließen:

Belegung Hirschmannstecker		
		230V~50Hz
PE-Kontakt	grün/gelb	Schutzleiter (PE)
N	blau	Neutralleiter (N)
L1	schwarz	Phase / AUF
L2	braun	Phase / AB/ZU

EINSTELLANLEITUNG RAFFSTORE MOTOR

Elero JA Comfort 868



4. Allgemeines Wichtige Hinweise



Nachfolgende Hinweise
für den Probelauf
beachten!

5. Funktionstest - Probelauf

- **Anschluss des Motors niemals unter Spannung! Gefahr durch Stromschlag!**
- Der Anschluss des Elektroantriebes darf nur durch eine hierfür befugte Person, z.B. dem konzessionierten Elektriker, durchgeführt werden.
- Bei Verwendung von Steuerungen unbedingt beachten:
Vor Anschluss des Raffstores an Steuerungen unbedingt einen Probelauf mit jedem einzelnen Raffstore ohne Anschluss an diese Steuerungsanlagen durchführen. Sollte es später zu Problemen kommen, so ist leicht nachzuweisen, dass der Raffstore ohne Steuerungsanschluss problemlos funktioniert hat und mögliche Fehler mit großer Sicherheit nicht im Bereich des Motors selbst liegen.
- Trotz ab Werk vormontierter Raffstore-Elemente einen Probelauf nach der Montage durchführen. Nachfolgende Hinweise für den Probelauf beachten!

5.1 Verwenden Sie unbedingt ein Original-Probekabel mit entsprechenden Druckknöpfen. Achten Sie darauf, dass sich während des Probelaufs keine Personen im Gefahrenbereich befinden. Den Probelauf nur mit Sichtkontakt zum Behang durchführen.

5.2 Bei diesem Funk Motor kann die Probefahrt mit dem Probekabel durchgeführt werden. Hierzu muss die AUF und AB Phase farbengleich mit den AUF und AB Klemmen am Probekabel verbunden werden (Bild 1).

5.3 Mindestens zwei vollständige Probefahrten in AUF- und AB-Richtung durchführen.

5.4 Nach Anschluss des Probekabels an das Stromnetz den Raffstore vorsichtig abfahren und schließen.

5.5 Entfernen Sie bitte allfällige Klebestreifen, Transportsicherungen und andere Hindernisse.

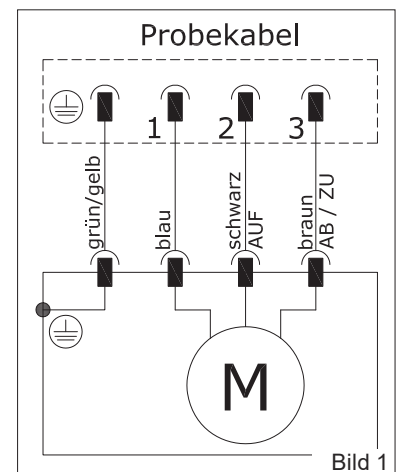

6 .Unterer Abschluss der Führungsschienen

Am unteren Ende der Führungsschienen ist serienmäßig ein „Absturzschutz“ (Auslaufsicherung) eingebaut. Dieser Teil darf niemals entfernt werden (Bild 2).

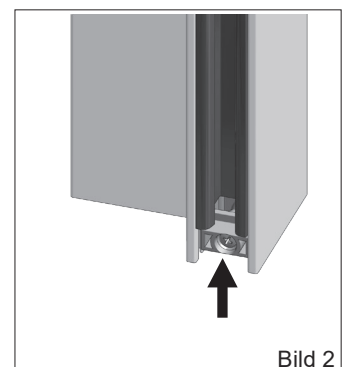

EINSTELLANLEITUNG RAFFSTORE MOTOR

Elero JA Comfort 868

schlotterer

7. Informationen für den Elektriker

Leerverrohrung raumseitig abdichten!

Hinweis:
Ist eine Automatik-Steuerung mit Niederspannung vorgesehen, so sind für die Steuerleitungen getrennte Leerrohre vorzusehen.



ACHTUNG:

Raffstoremotoren dürfen unter keinen Umständen mit Endschalter-Motoren parallel angeschlossen werden!

8. Anleitung Motoreinstellung

Es wird immer nur eine Endlage eingestellt!



Achtung:

Bei Verwendung der 60F und 80F Lamelle ist die Referenzfahrt nicht aktiviert! Diese sollte auch nicht aktiviert werden, da hier die Gefahr einer Beschädigung besteht. Obere und untere Endlage nur wie unter Punkt 8.3 beschrieben einstellen.

7.1 Leerverrohrung:

Unbedingt Leerrohre in den Kabelaustritt am Raffstorekasten führen. Bei Schäden am Motor (z.B. durch Blitzschlag) muss bei Motorausbau das Kabel herausgezogen werden (Bild 3) Bei Verwendung von Steuergeräten im zentralen Schaltschrank ist in der Nähe des Elements eine Dose mit zugänglicher Klemmstelle zu setzen.

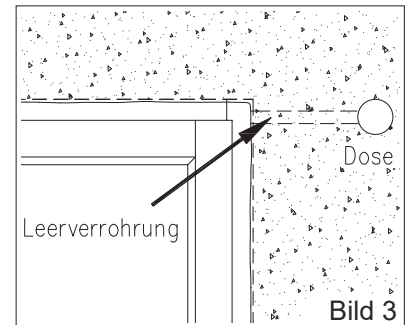

7.2 Den Anschluss des Motors NIEMALS unter

Spannung durchführen! Das Motorkabel ist vor Anschluss auf eventuelle Beschädigungen durch den Transport zu prüfen. Querschnitt der Netzleitung 1,5 mm².

7.3 Wird das Motorkabel gekürzt, sind an der Klemmstelle unbedingt Aderendhülsen zu verwenden.

7.4 Jeder Antrieb besitzt einen Überhitzungsschutz (Wärmethermostat), der den Raffstoremotor bei zu großer Belastung abschaltet (z.B. bei zu langer Einschaltdauer).

7.5 Anschlusschema des Motors (siehe Seite 1).

8.1 Verwenden Sie ein Original-Probe- / Einstellkabel mit entsprechenden Druckknöpfen von Schlotterer. Beim Probekabel Phasengleich anschließen.

8.2 Der Raffstoremotor ist bei Auslieferung auf den OBEREN und UNTEREN Endpunkt voreingestellt. Die obere Endlage ist auf Referenzieren eingelernt.

8.3 Einstellung der Endlagen: (oben und unten gleich)

8.3.1 Mittlere Behang Position wählen.

8.3.2 Beim Montagekabel gleichzeitig AUF- und AB-Taste so lange drücken, bis der Antrieb mit einer kurzen AUF-/AB-Bewegung bestätigt.

8.3.3 Gewünschte Position anfahren. Korrigieren mit AUF- und AB-Taste möglich.

8.3.4 Zum Speichern die Gegenfahrttaste so lange drücken bis der Antrieb automatisch stoppt.

8.4 Obere Endlage auf Referenzieren einstellen:

8.4.1 Mittlere Behang Position wählen.

8.4.2 Beim Montagekabel gleichzeitig AUF- und AB-Taste so lange drücken, bis der Antrieb mit einer kurzen AUF-/AB-Bewegung bestätigt.

8.4.3 So lange mit der AUF-Taste nach oben Fahren, bis der Antrieb durch den Pilz-Taster automatisch stoppt und weiter die AUF-Taste gedrückt halten. Zusätzlich die AB-Taste drücken. (Behang fährt nach unten)

8.4.4 Ist die Gewünschte Position erreicht, beide Tasten los lassen.

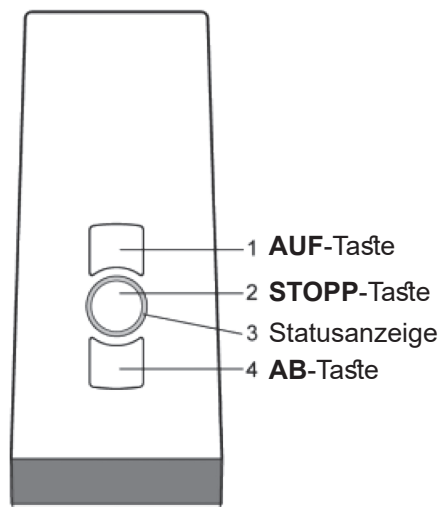

Geräterückseite

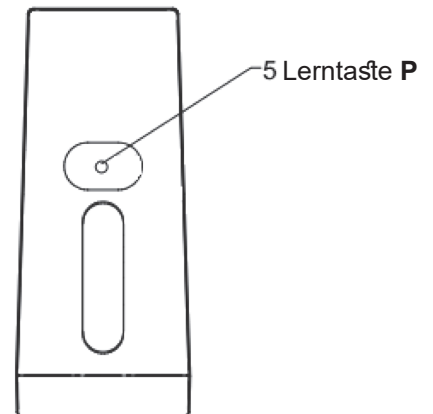

1. Einlernen

Nach Aktivierung der Spannungsversorgung ist der Antrieb für 5 min in Lernbereitschaft.

- 1.1 ca. 1 sec auf die Lerntaste **P** drücken (Behang fährt 2 min auf und ab)
- 1.2 .. sofort nach Beginn der Auffahrt die **AUF**-Taste drücken
.. sofort nach Beginn der Abfahrt die **AB**-Taste drücken.

2. Funktionen JA Comfort 868

2.1 Doppelklick **AB**-Taste

Behang fährt in die untere Endlage und wendet in die vorprogrammierte Lüftungs- bzw. Wendeposition auf.

2.2 Doppelklick **AUF**-Taste

Behang wendet von der aktuellen Position in die vorprogrammierte Lüftungs- bzw. Wendeposition auf.